



STEPCRAFT.

**Bauanleitung**  
*Construction Manual*

**D-Serie Maschinentisch / *D-Series machine table***  
(D3.420 / D3.600 / D3.840)

10/25



Diese Zusatzanleitung beschreibt den Einbau des mehrteiligen MDF-Maschinentischs mit Aluminium T-Nuten und ersetzt die Arbeitsschritte 4.3 bis 4.6 der originalen Bauanleitung der D-Serie 420/600/840.

*This additional construction manual explains the assembly of the multi-part MDF machine table with aluminum T-slots and replaces the assembly steps 4.3 to 4.6 of the original construction manual of the D-series 420/600/840.*

**Inhalt (Abbildungen nicht maßstabsgetreu) /**  
*Components (illustrations not true scale)*

**1** D.420 – 3x  
D.600 – 4x  
D.840 – 6x



D.420 – Art.-Nr.: 12628  
D.600 – Art.-Nr.: 12608  
D.840 – Art.-Nr.: 13109

**T-Nuten Profil**  
**T-slot profile**

**2** D.420 – 2x  
D.600 – 3x  
D.840 – 5x

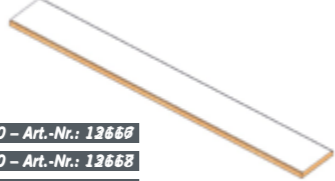

D.420 – Art.-Nr.: 12668  
D.600 – Art.-Nr.: 12668  
D.840 – Art.-Nr.: 13118

**MDF-Hauptprofil**  
**MDF-main profile**

**3** D.420 – 2x  
D.600 – 2x  
D.840 – 2x



D.420 – Art.-Nr.: 12653  
D.600 – Art.-Nr.: 12658  
D.840 – Art.-Nr.: 13115

**MDF-Randprofil**  
**MDF-edge profile**

**4** D.420 – 12x  
D.600 – 20x  
D.840 – 42x



Art.-Nr.: 11391

**Senkkopfschraube M4 x 10**  
**Countersunk screw M4 x 10**

Vorbereitungen bei einer fertiggestellten Maschine/  
*Preparation of an already assembled machine:*



- Entfernung der Frontplatte Pos. 2 (siehe Abschnitt 4.5 der originalen Bauanleitung)/  
*Displacement of front panel pos. 2 (see section 4.5 of original construction manual)*
- Entfernung des Maschinentischs Pos. 105 (siehe Abschnitt 4.3 der originalen Bauanleitung)  
*Displacement of machine table pos. 105 (see section 4.3 of original construction manual)*

Vorbereitung bei einer im Aufbau befindlichen Maschine/  
*Preparation of machine under construction:*



- Fertigstellung der Frontplatte Pos. 2 (siehe Abschnitt 4.4 der originalen Bauanleitung)/  
*Completion of front panel pos. 2 (see section 4.4 of original construction manual)*

**4.5.1**

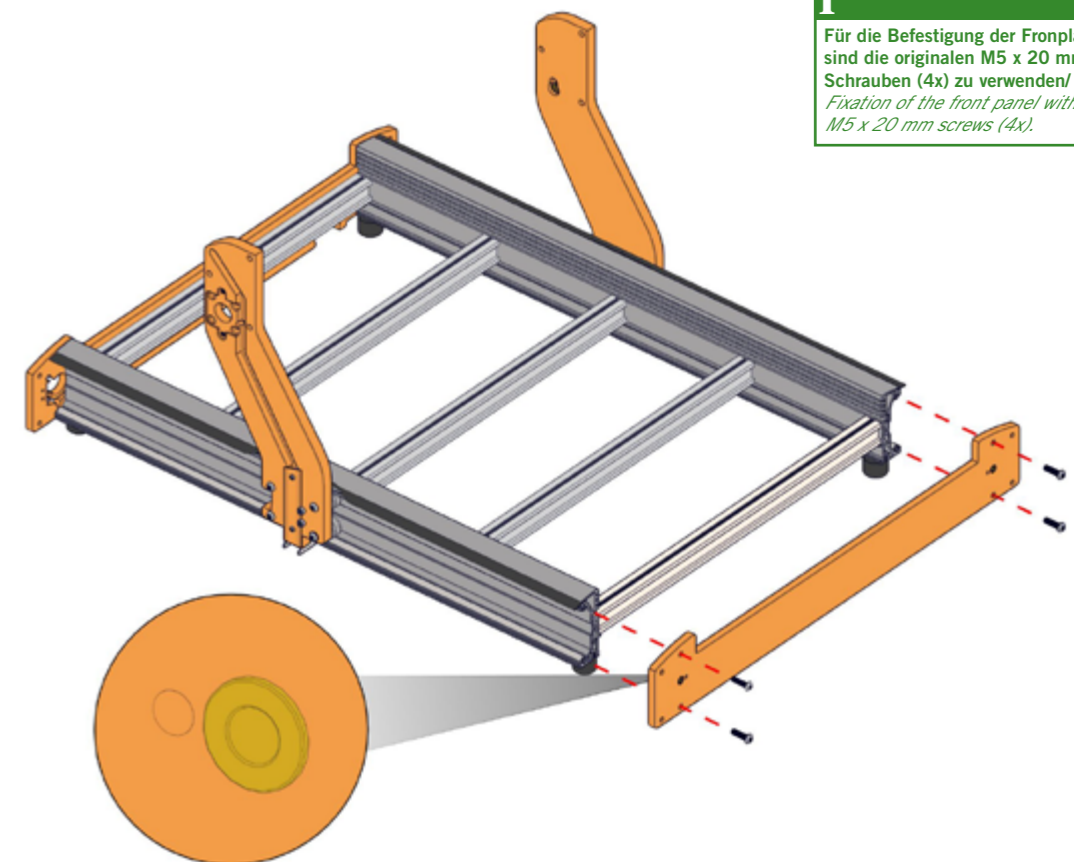

**i** Für die Befestigung der Fronplatte sind die originalen M5 x 20 mm Schrauben (4x) zu verwenden/  
*Fixation of the front panel with original M5 x 20 mm screws (4x).*

4.5.2

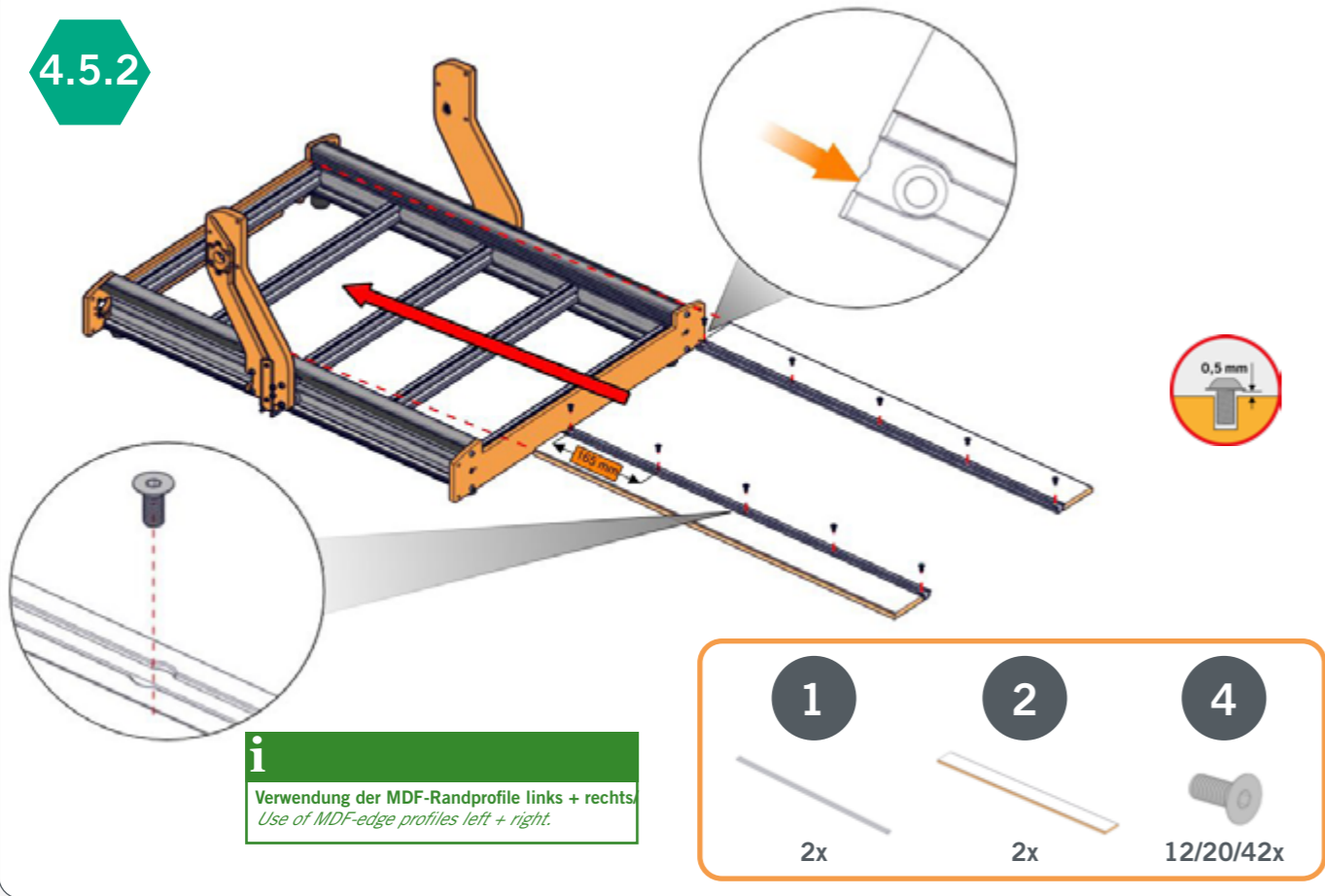

4.5.4

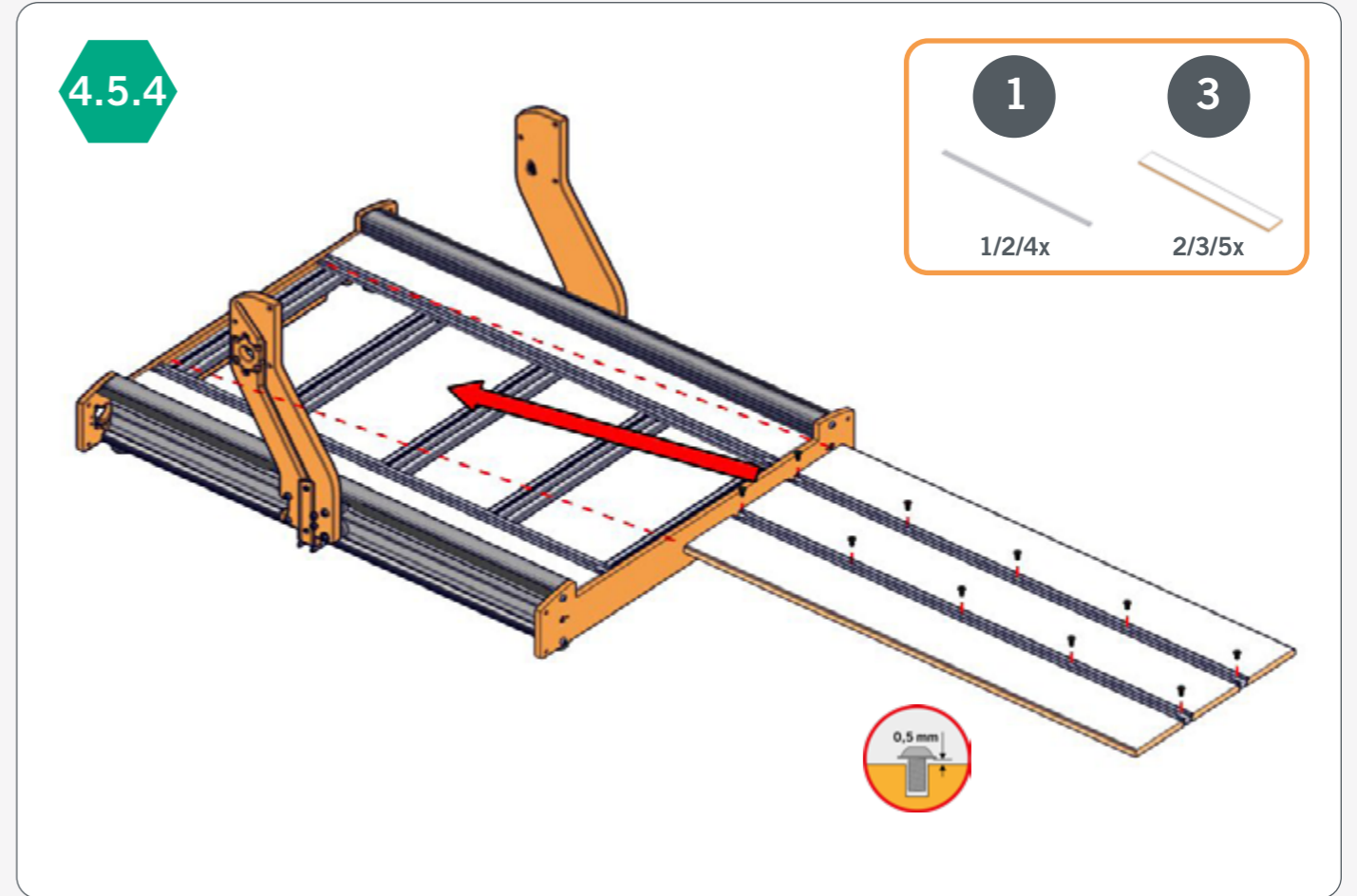

4.5.3

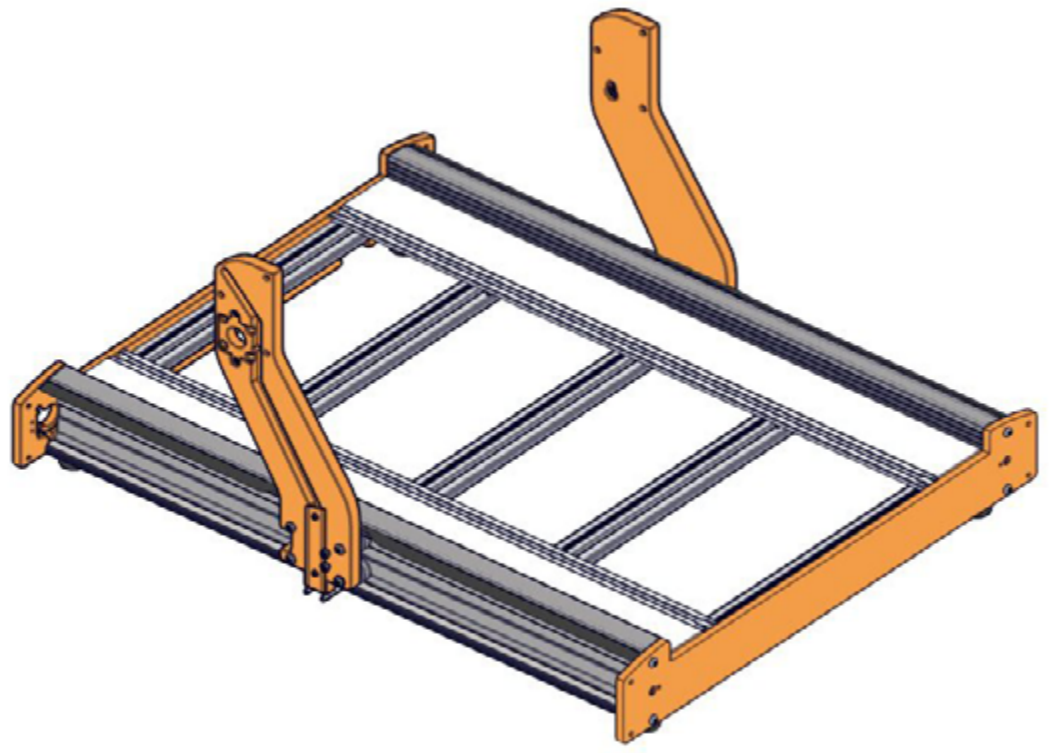

4.5.5

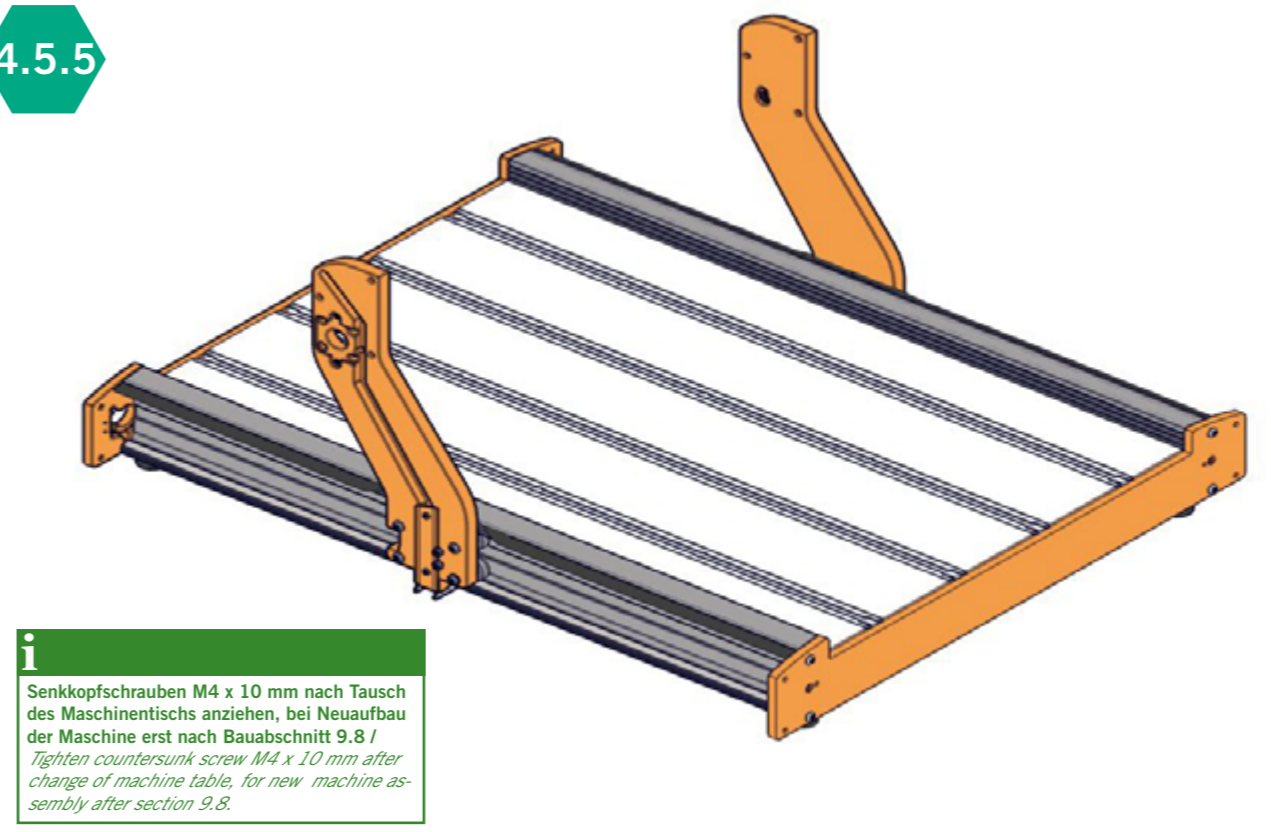



**STEPCRAFT GmbH & Co. KG**

An der Beile 2  
58708 Menden (Sauerland)  
Germany

tel.: +49 (0) 23 73 / 179 11 60  
mail: [info@stepcraft-systems.com](mailto:info@stepcraft-systems.com)  
net: [www.stepcraft-systems.com](http://www.stepcraft-systems.com)

**STEPCRAFT Inc.**

151 Field Street  
06790 Torrington, CT  
United States

tel.: +1 (203) 5 56 18 56  
mail: [info@stepcraft.us](mailto:info@stepcraft.us)  
net: [www.stepcraft.us](http://www.stepcraft.us)